

 leap<sup>®</sup>

adjust the leap chair to fit you

#### Seat depth\*

Lift lever and hold, slide seat forward or back, then release lever to lock.

#### Height-width-pivot arms\*

Press button under arm caps to adjust height. Grasp arm caps to slide width in/out and to pivot.

#### Lumbar height\*

Grasp both handles and slide up or down.

#### Upper back force

To increase tension, turn knob forward. To decrease tension turn knob backward.

#### Back stop

Set recline angle by rotating paddle to any of the five positions.

#### Seat height

To raise chair, lift body weight up and pull lever up. To lower chair, remain seated and pull lever up.

#### Lower back firmness

To increase firmness, turn knob forward. To decrease firmness, turn knob backward.

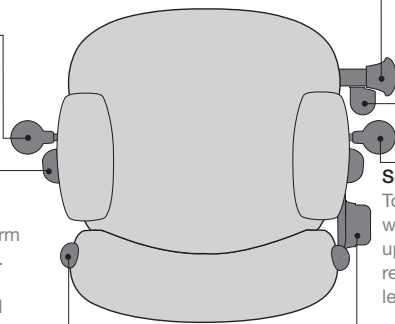

\*Optional features (may not be included on your chair).  
For Français and Español versions visit [www.steelcase.com](http://www.steelcase.com).

# leap<sup>®</sup>

## réglez votre siège leap à vos besoins

### Profondeur de l'assise\*

Soulevez le levier et faites glisser l'assise vers l'avant ou l'arrière.

### Hauteur-largeur-inclinaison des accoudoirs\*

Appuyez sur le bouton sous le capuchon protecteur de l'accoudoir pour régler la hauteur. Tirez/poussez les capuchons pour régler la largeur et l'inclinaison.

### Hauteur lombaire\*

Redressez le siège, saisissez les deux poignées et faites glisser vers le haut ou vers le bas.

### Force du dossier supérieur

Tournez le bouton vers l'avant pour augmenter la résistance. Tournez le bouton vers l'arrière pour diminuer la résistance.

### Angle du dossier

Régulez l'angle d'inclinaison en faisant tourner le levier vers l'une des 5 positions.

### Hauteur du siège

Pour lever le siège, enlevez votre poids du siège et soulevez le levier. Pour abaisser le siège, restez assis(e) et soulevez le levier.

### Fermeté du dossier inférieur

Tournez le bouton vers l'avant pour augmenter la tension. Tournez le bouton vers l'arrière pour diminuer la tension.

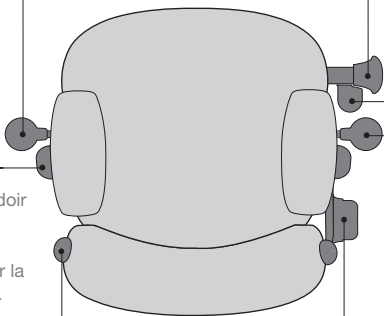

\*Caractéristiques optionnelles (peuvent ne pas être fournies avec votre siège).  
Pour l'anglais ou l'espagnol, visitez [www.steelcase.com](http://www.steelcase.com).

# leap<sup>®</sup>

## ajuste la silla leap a su cuerpo

### Profundidad del asiento\*

Levante la palanca hacia atrás y sosténgala, incline el asiento al ángulo deseado, y suelte la palanca para bloquearlo.

### Altura-distancia-inclinación de los brazos\*

Presione el botón debajo del apoyabrazos para regular la altura. Sujete los apoyabrazos para deslizarlos hacia adentro/afuera o para que pivoten.

### Altura lumbar\*

Inclínese hacia adelante, sujete ambos agarres y deslice hacia arriba o abajo.

### Fuerza de la parte superior del respaldo

Gire el mando hacia delante (en sentido horario) para aumentar la resistencia.

### Tope del respaldo

Fije el ángulo de reclinación girando la palanca a una de las 5 posiciones.

### Altura del asiento

Para subir la silla, liviane un poco el peso de cuerpo y levante la palanca hacia arriba. Para bajar la silla, permanezca sentado y levante la palanca hacia arriba.

### Firmeza de la parte inferior del respaldo

Para aumentar la tensión, gire la palanca hacia adelante. Para disminuir la tensión, gire la palanca hacia atrás.

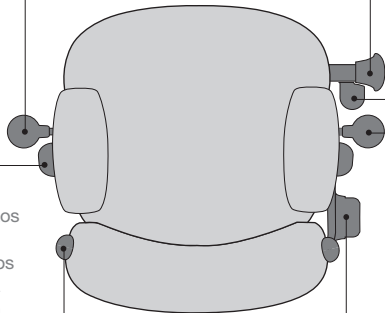

\*Características opcionales (su silla puede no incluirlas).

Para obtener versiones en francés o en inglés vaya a [www.steelcase.com](http://www.steelcase.com)